

# 道央クラブバレーボール連盟創立30周年記念 第18回6人制道央大会

平成24年11月10日(土) 南幌町スポーツセンター,南幌小学校体育館

開場 9:00 代表者会議・抽選会 9:15 開会式 9:45 競技開始 10:30

(南幌小学校の開場は10:00、競技開始は11:00とします)

大会会長 吉川 貴盛  
 大会委員長 名畑 五朗  
 競技委員長 佐藤 充昭  
 審判委員長 小瀧 健二  
 総務委員長 津田 良二

## 【男子の部】

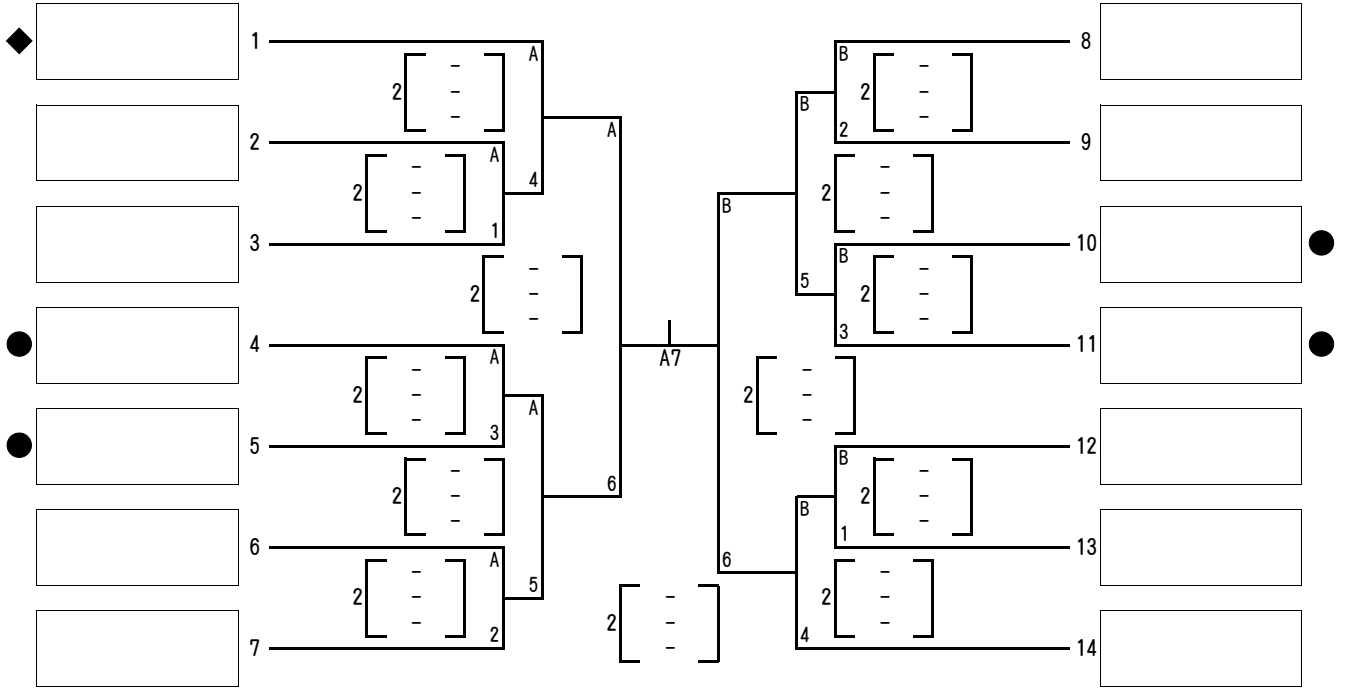

## 【女子の部】

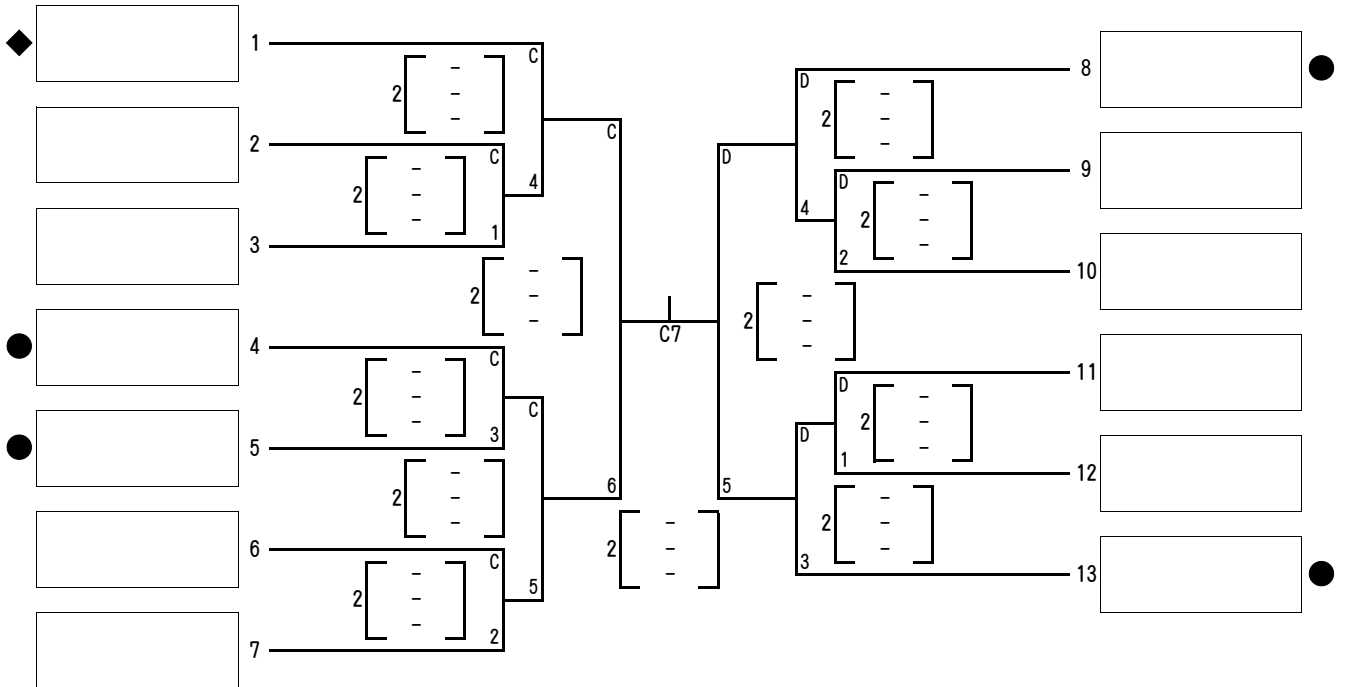

(A・Bコート:南幌町スポーツセンター、C・Dコート:南幌町立南幌小学校体育館)

注) ◆……選手宣誓(開会式において) ●……第1試合の補助審判員(各4名)(記録1, ラインジャッジ4, 点示2)

申込順	6人制男子参加チーム名	シード順	申込順	6人制男子参加チーム名	シード順	申込順	6人制女子参加チーム名	シード順	申込順	6人制女子参加チーム名	シード順
1	北海道クラブ		8	ヤマゾネス		1	WITH☆A. S		8	PEACE	
2	IDF		9	RISE		2	Rising Sun		9	岩見沢優光クラブ	1
3	札幌国志会倶楽部		10	SWATT	2	3	Terryfry	2・3	10	SILVER	2・3
4	泊フェローズ		11	GUINNESS		4	Mberry's		11	CHOP!!	
5	TVC	3・4	12	SILVER		5	Black★Rain		12	スパーク	
6	magic	1	13	スパーク	3・4	6	レッドライト		13	att@ckers	
7	BLUE STAGE		14	BATTLE		7	北海道V-Spirit				